

空円錐ノズル / 中噴量アルミナ形

受注生産品
AP-AL92

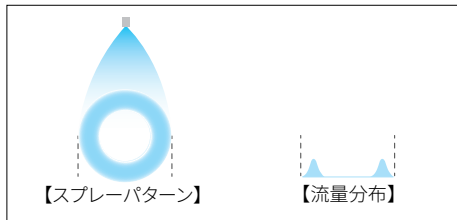
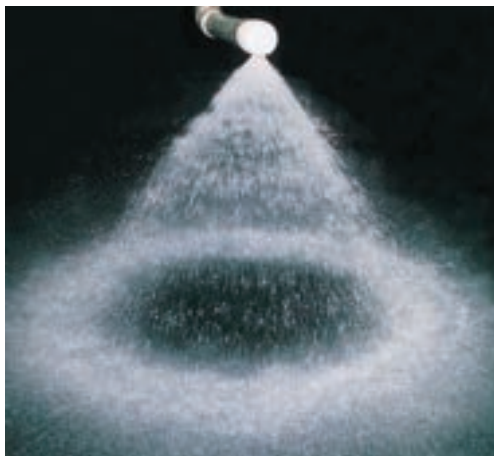

特長

- ノズル全体がアルミナセラミックできている空円錐ノズル。
- 液圧力の高低に関わらず噴霧が安定し、スプレーパターンが環状の比較的細かい粒子径の空円錐噴霧を発生。ワーカーを内蔵せず、異物通過径が極めて大きい。目詰まりにくい。
- 流入方向に対し、直角に噴霧。

標準圧力

0.2MPa

主用途

洗浄：ガス、空気、機器装置、塗装前処理
冷却：ガス、空調、屋根、機器装置、温水
散布：パッ気、給湿

構造と材質

| | |
|----|---|
| 構造 | ●全アルミナセラミック製の一体形タイプ。 ●ノズル内部は流入口、チャンバー、噴口のみで構成。 |
| 材質 | ●ノズル本体は92%アルミナ、ソケットはS316 |

アルミナ製品のネジは非常に欠け易いため、金属ソケット付きとしており、接続部はメスネジになります。

外形図

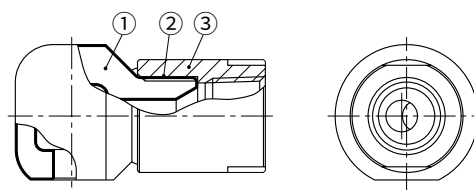

①ノズル本体 ②接着剤：アラルライト®H ③ソケット

仕様

| ネジサイズ(ノズル) | 噴角(°) (at0.2MPa) | 噴量(ℓ/min) (at0.2MPa) | 平均粒子径(μm) | 異物通過径(mm) |
|------------|------------------|----------------------|-------------|-----------|
| R1/2 | 80 | 14.0~23.0 | 580~800 | 6.4~8.1 |
| R3/4 | 80 | 26.0~40.0 | 670~850 | 9.2~11.0 |
| R1 | 85 | 45.0~70.0 | 750~1,000 | 11.9~14.4 |
| R1½ | 85 | 80.0~150 | 1,000~1,400 | 15.9~19.4 |
| R2 | 85 | 200~250 | 1,500~1,800 | 24.2~26.1 |
| R2½ | 85 | 300~400 | | 31.0~32.9 |
| R3 | 85 | 500~600 | | 39.7~42.6 |

お引合い要領

お客さまのご要望に合わせて選定いたします。詳しくはご相談ください。

金属製APシリーズ 受注生産品

スラリー液の噴霧など、摩耗対策が必要な用途では、耐摩耗性に優れたセラミックを一部に使用したAPシリーズも用意しています。ご相談ください。

AP

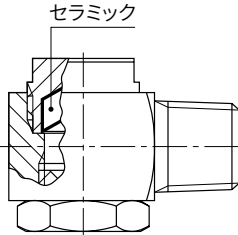
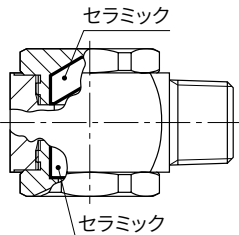
●ノズル本体底部にセラミック材を使用した空円錐ノズル。

AP (セラミックチップ)

●ノズル本体底部および噴出口部にセラミック材を使用した空円錐ノズル。